

Gestione dei File

Credits Prof. Campi

Giacomo Boracchi,

Perché i file?

- Sono strutture dati **persistenti**
- Sono solitamente memorizzati sui dischi
 - Si usano dall'interno dei programmi
- Realizzano la *persistenza dei dati*
 - cioè del contenuto delle variabili
- Tramite i file, i dati possono sopravvivere al termine dell'esecuzione del programma
- N.B.: i file sono usati anche per memorizzare i programmi !!
 - Quando se ne chiede l'esecuzione, il sistema operativo copia il programma (eseguibile, conservato in un file) in memoria centrale e inizia a eseguirlo

File binari, file di testo

- I file sono strutture dati **sequenziali**
 - Sequenziale significa: si leggono (e scrivono) gli elementi del file in sequenza
- Un file **binario** è una **sequenza di byte** che non è "interpretata" in alcun modo
- Un file **di testo** è una **sequenza di caratteri** "interpretata":
 - Alcuni caratteri rappresentano separatori
 - Esempio: il carattere di "newline" è interpretato dalla stampante come "salto alla riga successiva"

File e sistema operativo

- I file sono gestiti dal S.O.
 - Sono resi visibili all'interno del linguaggio per essere **manipolati attraverso opportune funzioni di libreria**
- Per essere usato, un file deve essere prima ***aperto***, e dopo l'uso andrà ***chiuso***
 - *Aprire e chiudere il "flusso di comunicazione" tra il programma e il file*
- In C anche le periferiche sono viste come file (chiamati "file speciali")
 - **stdin** e **stdout** (terminali, stampanti, ecc)
 - **Si può "leggere" e "scrivere" con le stesse modalità (quelle dei file) da ogni device di I/O**

**Tutte le periferiche sono
"viste" come file!!**

**Possiamo "leggere" e "scrivere"
con le stesse modalità (quelle dei file)
in ogni operazione di I/O**

QUINDI SAPPIAMO GIÀ TUTTO !!

Rappresentazione interna dei file

- Ogni file aperto da un prog. ha un **descrittore**
 - Risiede nella *tabella dei file aperti*, una delle strutture dati che il S.O. associa ai programmi in esecuzione
- Il descrittore memorizza:
 - la **modalità** d'uso (read, write)
 - la **posizione** corrente all'interno del file
 - l'indicatore di eventuale **errore**
 - l'indicatore di **EOF** (end-of-file)
- L'**apertura** del file restituisce un descrittore
 - Per la precisione, un **puntatore** a un descrittore

Rappresentazione interna dei file

- Ogni file aperto da un prog. ha un **descrittore**
 - Risiede nella *tabella dei file aperti*, una delle strutture dati che il S.O. associa ai programmi in esecuzione
- Il descrittore memorizza:
 - la **modalità** d'uso (read, write)
 - la **posizione** corrente all'interno del file
 - l'indicatore di eventuale **errore**
 - l'indicatore di **EOF** (end-of-file)
- L'**apertura** del file restituisce un descrittore
 - Per la precisione, un **puntatore** a un descrittore

Visto che il S.O. salva la posizione, è possibile accedere in maniera sequenziale ai contenuti del file!

*FILE *f1*

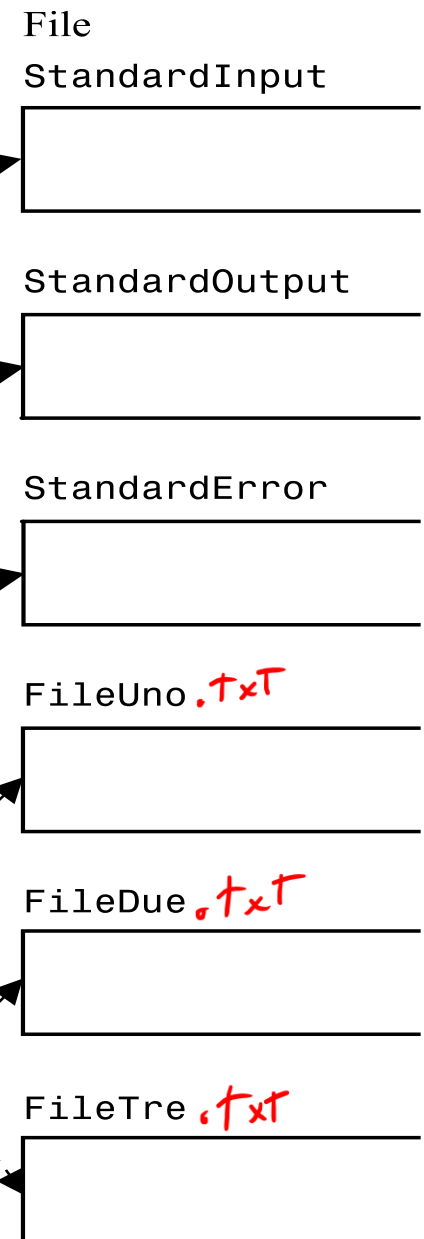
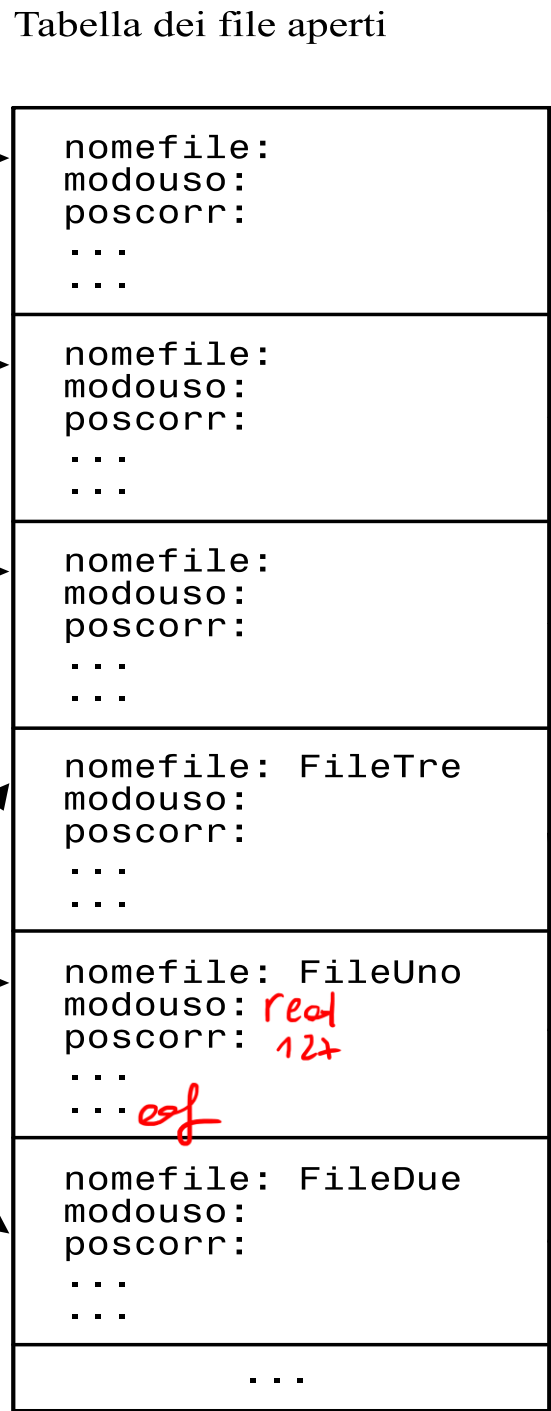
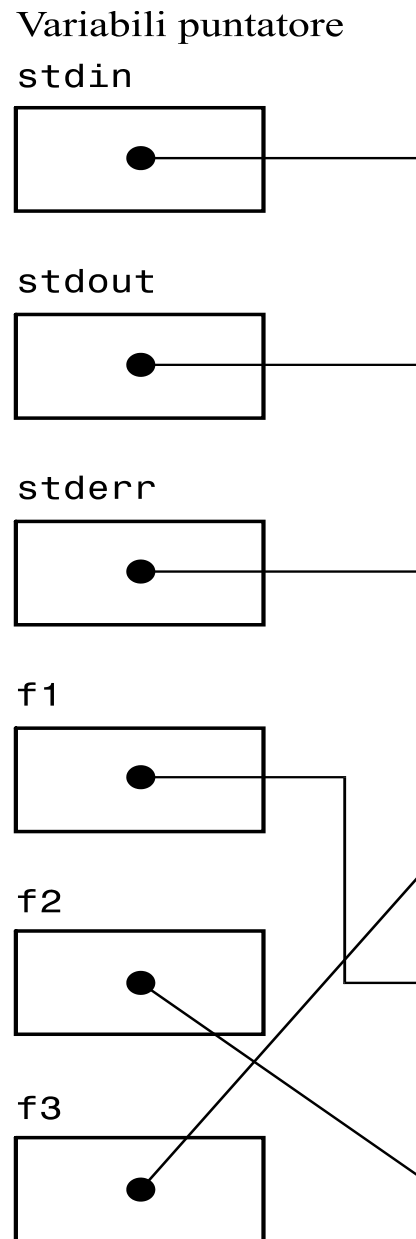

descrittori →

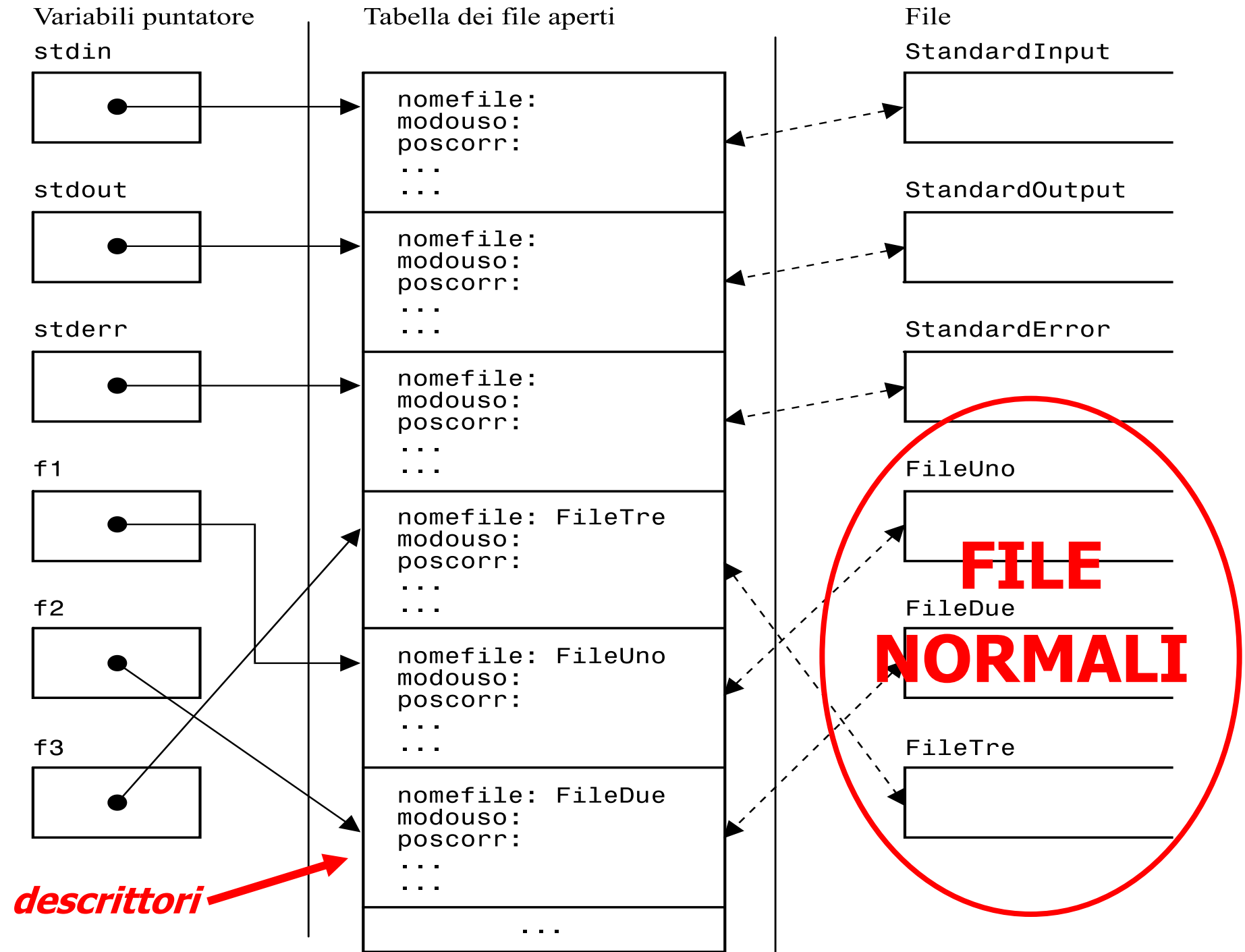

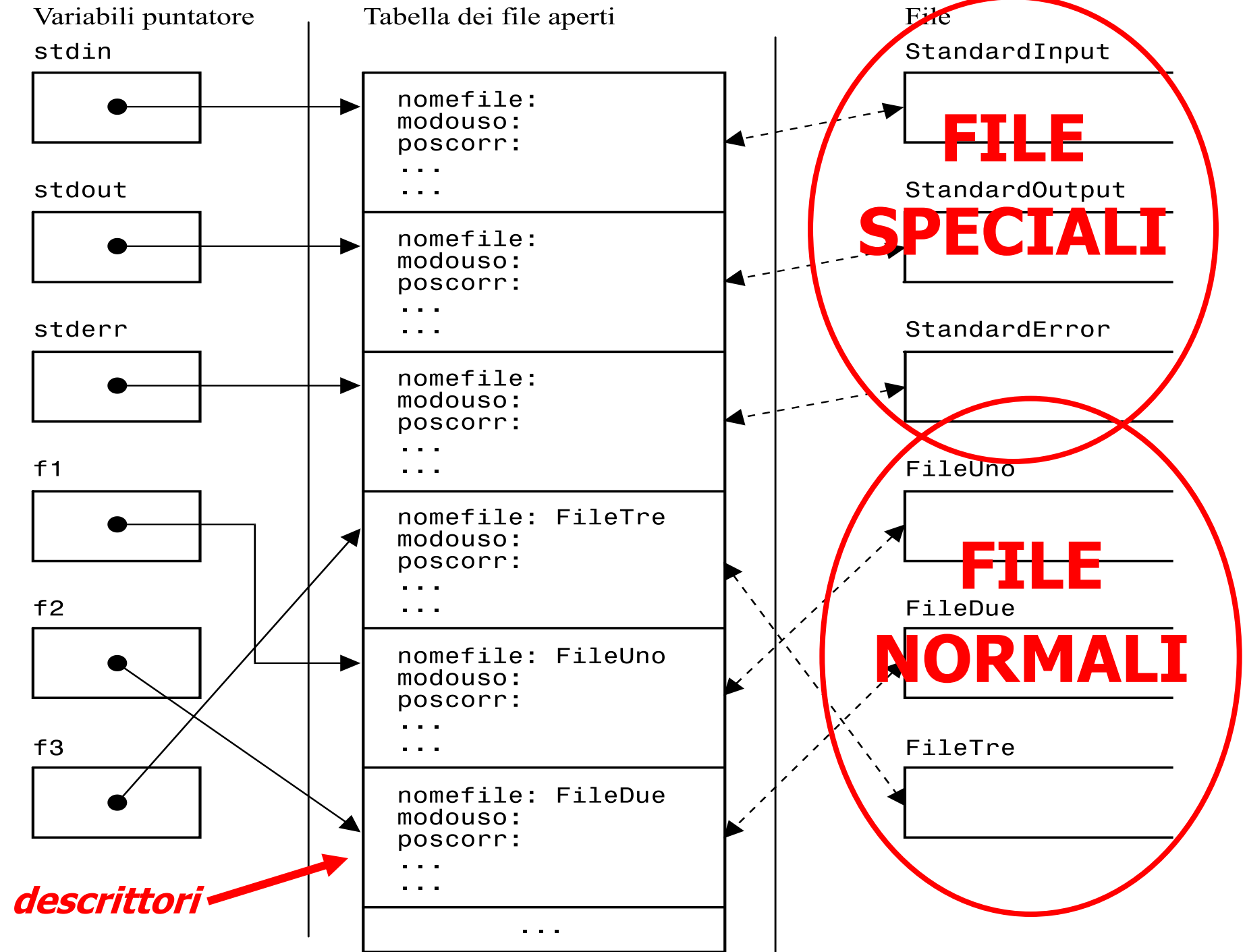

*scanf
↳
f scanf*

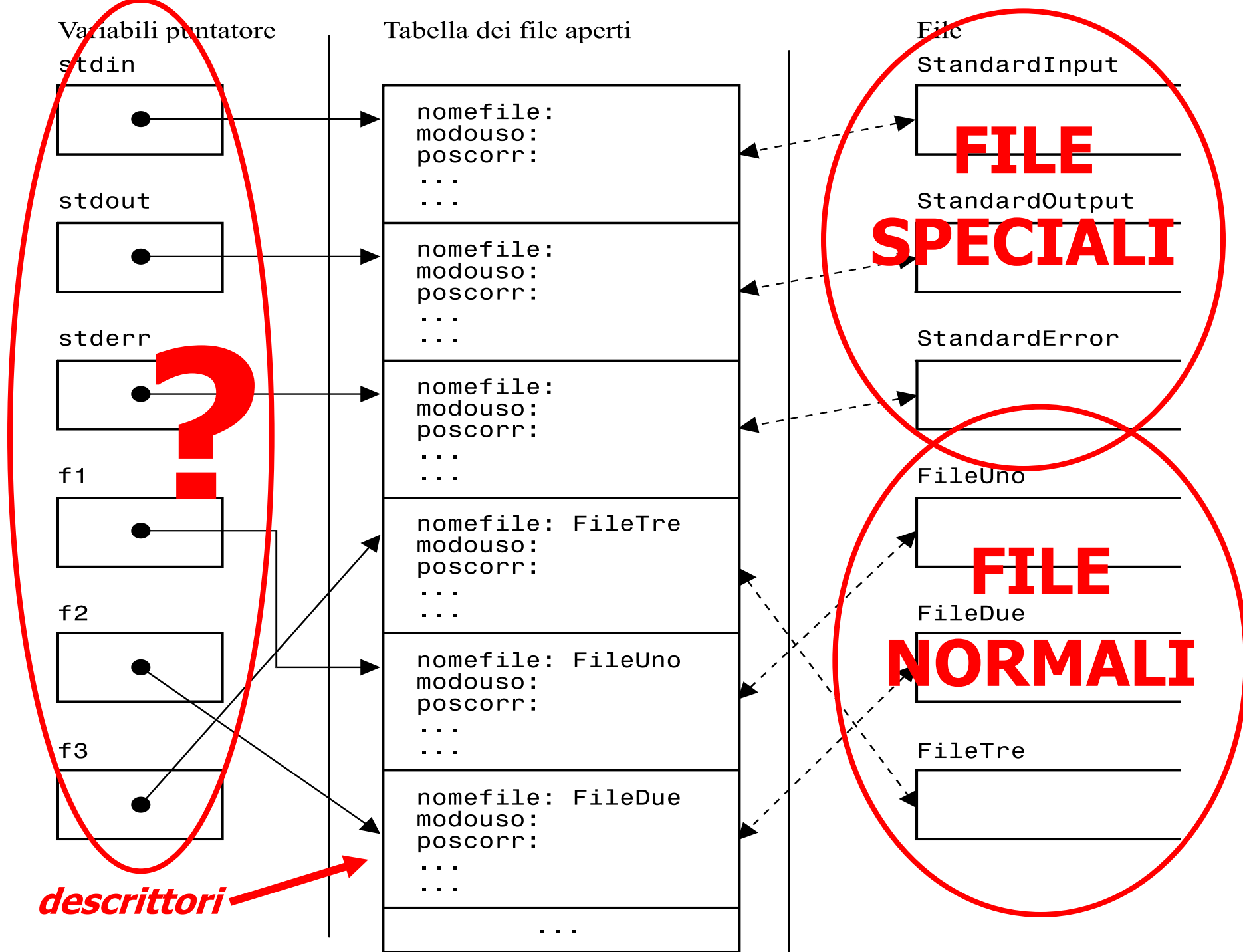

Dichiarare e aprire un file

- Puntatore al descrittore: **FILE * fp**
- Apertura del file:
 - **FILE * fopen** (*char * nomefile*, *char * modalità*)
nomefile e *modalità* sono stringhe
nomefile dà il percorso (path), oppure il nome è interpretato nella cartella in cui si lancia l'eseguibile
apre il file (oppure lo crea, se è inesistente)
 - modalità di apertura
 - "r" lettura modalità testo, posizionamento inizio file (**read**)
 - "w" scrittura modalità testo, posizionamento inizio file (**write**)
 - "a" scrittura in modalità testo, posizionamento fine file (**append**)
 - "rb", "wb" e "ab" (idem, ma considerando il file come **binario**)
- Se si verifica un errore, fopen() restituisce **NULL**

Cancellare, ridenominare, chiudere

`int remove (char * nomefile)`

- cancella file nomefile
- restituisce 0 se buon fine, != 0 altrimenti

`int rename (char *oldname, char *newname)`

- cambia nome al file
- restituisce 0 se buon fine, !=0 altrimenti

`int fclose (FILE * fp)`

- fp diventa NULL, descrittore di tipo FILE rilasciato
- restituisce 0 se buon fine, altrimenti EOF

Gestione degli errori

int ferror (FILE * fp)

- restituisce $\neq 0$ se errore (variabile errno set)

int **fEOF** (FILE * fp)

- restituisce 0 (falso) se NON si è alla fine

void clearerr (FILE * fp)

- riporta al valore normale gli indicatori di errore e eof

Lettura e scrittura

- Si opera sui file in quattro modi possibili
- Tre modi per i file di testo:
 - Precisando la **formattazione** dell' I/O
 - Un **carattere** alla volta
 - Per **linee** di testo
 - Fino ad ogni prossimo '\n'
- Un modo per i file binari:
 - Per **blocchi** di byte
 - approccio "à-la-sizeof"

Lettura / scrittura formattata

- scanf e printf fanno riferimento a stdin e stdout
 - Non serve specificare su quale file agiscono!!
- **f**printf e **f**scanf fanno riferimento a file generici e si usano esattamente come scanf e printf

int fprintf (**FILE** * **fp**, char * *str_di_controllo*, *elementi*)

int fscanf (**FILE** * **fp**, char * *str_di_controllo*, *indirizzo_elementi*)

- Restituiscono il numero di elementi effettivamente letti/scritti, o zero se errore

```
#include <stdio.h>
```

```
int main () {
```

```
    FILE * fp1, * fp2;
```

```
    int numero;
```

```
    char c;
```

```
    fp1 = fopen ("nomeFile1","r");/*file lettura, modalità testo */
```

```
    fp2 = fopen ("nomeFile2","w");/*file scrittura,modalità testo*/
```

```
    if (fp1 != NULL && fp2 != NULL ) {
```

```
        fscanf(fp1,"%d%c",&numero,&c);
```

```
        printf("%d%c",numero,c);
```

```
        fprintf(fp2,"%d%c",numero,c);
```

```
    } else
```

```
        printf ("Il file non può essere aperto.\n");
```

```
    if (fp1 != NULL) {
```

```
        fclose (fp1);
```

```
    }
```

```
    if (fp2 != NULL) {
```

```
        fclose (fp2);
```

```
    }
```

```
    return 0;
```

Leggere, mostrare a video e
salvare il contenuto di una struct
(un campo intero e uno char)

```

#include<stdio.h>

int main()
{
FILE *p, *q;
char nome[100];
int peso;

p = fopen("pesiInfoA.txt","r");// ogni riga del file ha il seguente formato: nome peso
q = fopen("pesiAlti.txt","w");

if(p != NULL && q != NULL)
{
    // processa tutto il file puntato da p, fino alla fine
    while(!feof(p))
    {
        // legge da file
        fscanf(p, "%s %d", nome, &peso);
        // stampa a schermo
        printf("\n%s pesa: %d", nome, peso);
        // scrittura selettiva su altro file
        if(peso > 60)
            fprintf(q, "\n%s,", nome, peso);
    }
    fclose(p);
    fclose(q);
}
else
    printf("Errore apertura file");

return 0;
}

```

Lettura carattere per carattere

- *int getchar (void)*
 - legge un carattere **da standard input**, restituendolo come intero
- *int putchar (int c)*
 - scrive un carattere **su standard output**
- *int fgetc (FILE * fp)*
- *int fputc (int c, FILE * fp)*
 - leggono/scrivono un carattere dal/sul **file** descritto da *fp, restituendolo come intero

**Se fp è stdin/stdout
è identico scrivere
getc() e putc(c)**

Leggere e mostrare a video un file

```
#include <stdio.h>
#include <stddef.h>
int main () {
    FILE * fp;
    int c;
    fp = fopen ("filechar", "r"); /* file lettura, modalità testo */
    if (fp != NULL) {
        {
            c = fgetc (fp);
            while (c != EOF) { /* oppure while (! feof (fp)) */
                putchar (c);
                c = fgetc (fp); /* oppure c=fgetc (fp); */
            }
        }
        fclose (fp);
    } else
        printf ("Il file non può essere aperto.\n");
    return 0;
}
```

```
while ((c=fgetc(fp)) != EOF)
    putchar(c);
```

Lettura / scrittura per linee di testo

- Su **stdin** e **stdout**:

- `char * gets (char * s)`

- `s` è l'array in cui copiare la stringa letta da `stdin`
 - `s` risulta terminata da un `'\0'`, aggiunto in automatico
- Non si può limitare la dimensione dei dati in input
 - Non controlla che la stringa `s` sia sufficientemente grande
- In caso di errore, restituisce **NULL**

- `int puts (char * s)`

- scrive la stringa `s`, escluso il `'\0'`
 - al posto del `'\0'` che si trova nella stringa scrive un `'\n'`
- Restituisce `n >= 0` se OK, EOF in caso di errore

Nota Bene

Il file di testo che si apre deve trovarsi

- Nella stessa cartella dell'eseguibile, oppure
- In una posizione precisata dal percorso nel disco

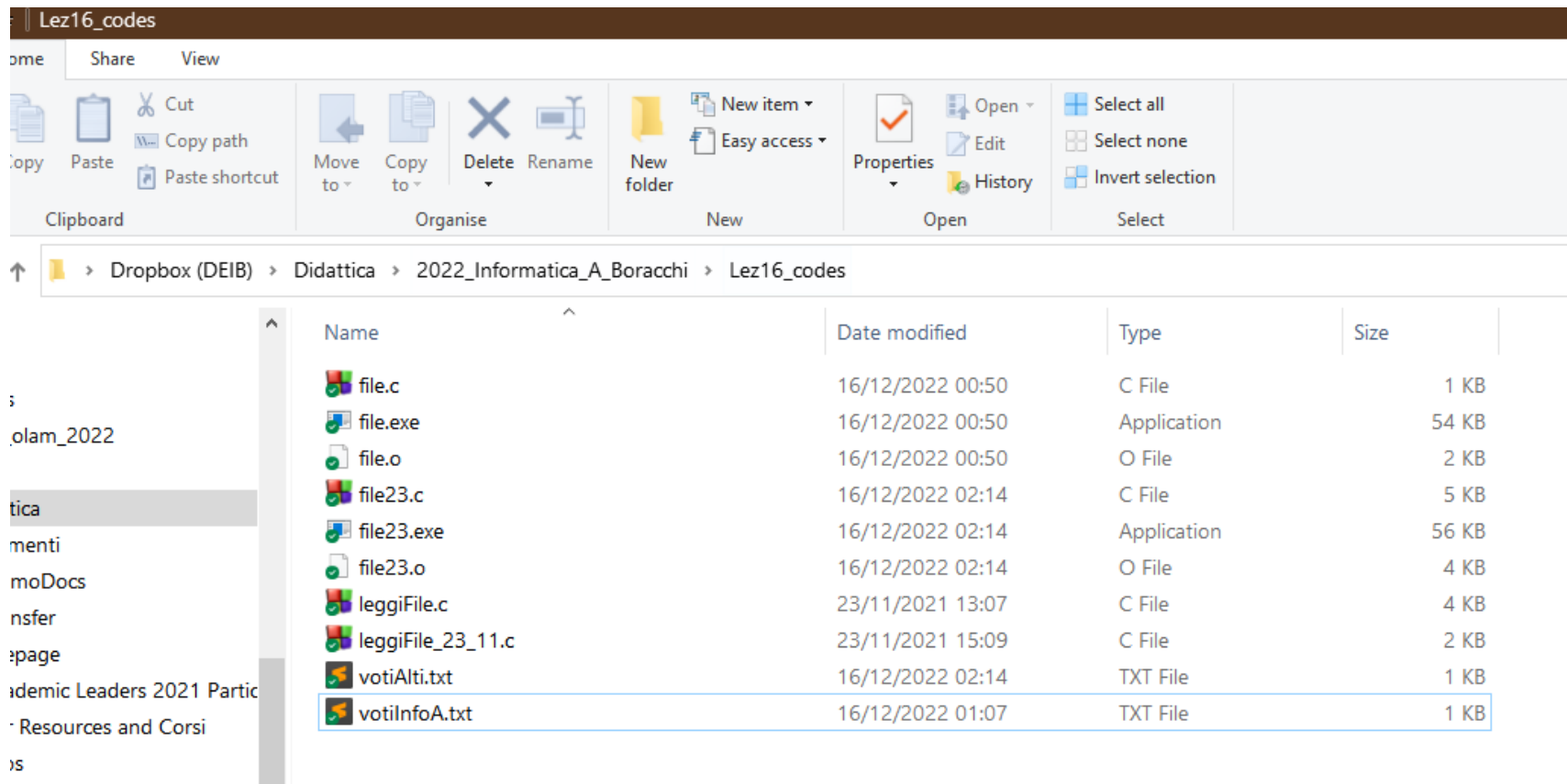

Esercizio Studenti

Il file `votilInfoA.txt` ci sono registrati i voti di tutti gli studenti che hanno passato il primo appello di Info A secondo il seguente formato:

```
carlo 18
```

```
paolo 22
```

```
giovanni 23
```

```
...
```

Si scriva un programma che indirizza le seguenti richieste

- Apre il file `votilInfoA.txt` e copia nel file `votiAlti.txt` tutti gli studenti che hanno preso un voto maggiore a 18
- Senza caricare in memoria i nomi ed i voti di tutti gli studenti, si calcoli il voto medio ed il nome di uno studente che ha preso il voto più vicino al voto medio (nel caso fossero più di uno è indifferente quale viene restituito)
- Carica tutti i dati in una lista `Studenti` opportunamente definita e calcola il voto mediano
- Definisce un secondo tipo: `listaVoti` i cui nodi sono ordinati e contengono ciascuno un voto e una lista di tutti gli studenti che hanno preso quel voto
- Si scriva la funzione stampa (su file) del contenuto della lista dei voti

Soluzione in C fornita nei codici

Tutorato

Tutorato

Avete un tutor che risponderà a domande e vi aiuterà a risolvere problemi che riscontrate in preparazione all'esame

Tutorato online, via webex (stanza tutor) secondo un calendario definito a breve

Presentatevi a tutorato con domande, esercizi su cui avete avuto problemi e richieste di chiarimenti

È preferibile mandare le domande tramite un form che trovate sul sito del tutorato prima dell'incontro

Tutorato

Calendario e Link al Form su cui mandare le domande:

<https://montenegroalessandro.github.io/InfoA2425/tutorato.html>

In alternativa... calendario ufficiale di ateneo:

<https://www.ingindinf.polimi.it/studenti/tutorato/tutorato-di-base-e-peer-to-peer>

(Selezionare anno 2024/2025, selezionare Informatica A, si aprirà un foglio excel dove selezionare le schede Montenegro o Peretti)

Tutorato

Principalmente ci saranno incontri di tutorato prima e dopo gli appelli d'esame

Referenti:

Alessandro Montenegro (alessandro.montenegro@polimi.it)

Edoardo Peretti (edoardo.peretti@polimi.it)

NEXT STEPS...

Option 1: Artificial Neural Networks And Deep Learning

Magistrale, Primo Semestre

Option 2: Mathematical Models and Methods for Image Processing

Magistrale, Secondo Semestre
Laboratory Course

Please have a look at:

<https://boracchi.faculty.polimi.it/teaching/AN2DL.htm>

And possibly video recordings in the course calendar

What is this course about?

What is this course about?

*It is about **algorithms** for processing **images** and solving image-related problems.*



What is this course about?

*It is about **algorithms** for processing **images** and solving image-related problems.*

..like denoising



Who cares about images?

Who cares about images?

Everybody!

We will see algorithms solving problems customarily addressed in our phones,

$$z = y + \eta, \quad \eta \sim \mathcal{N}(0, \sigma^2)$$

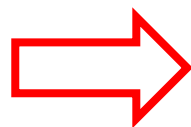

$$\hat{y} \approx y$$

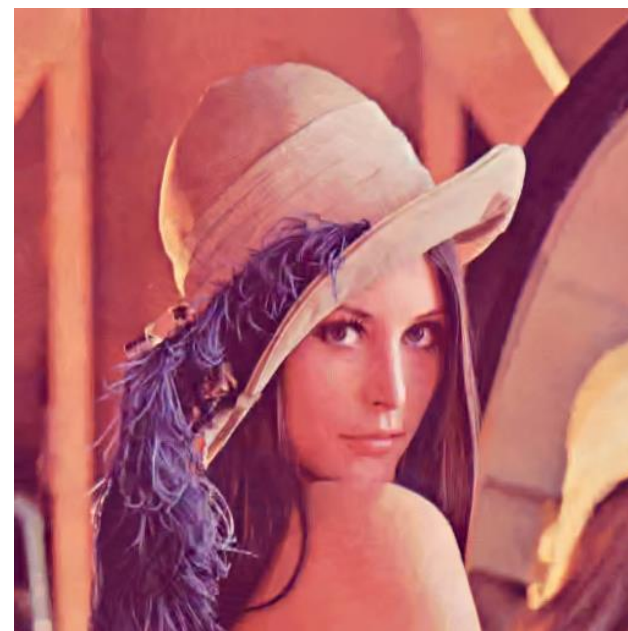

Denoising is a regression problem: given the noisy z , estimate \hat{y} close to the unknown y

Who cares about images? Quality Inspection

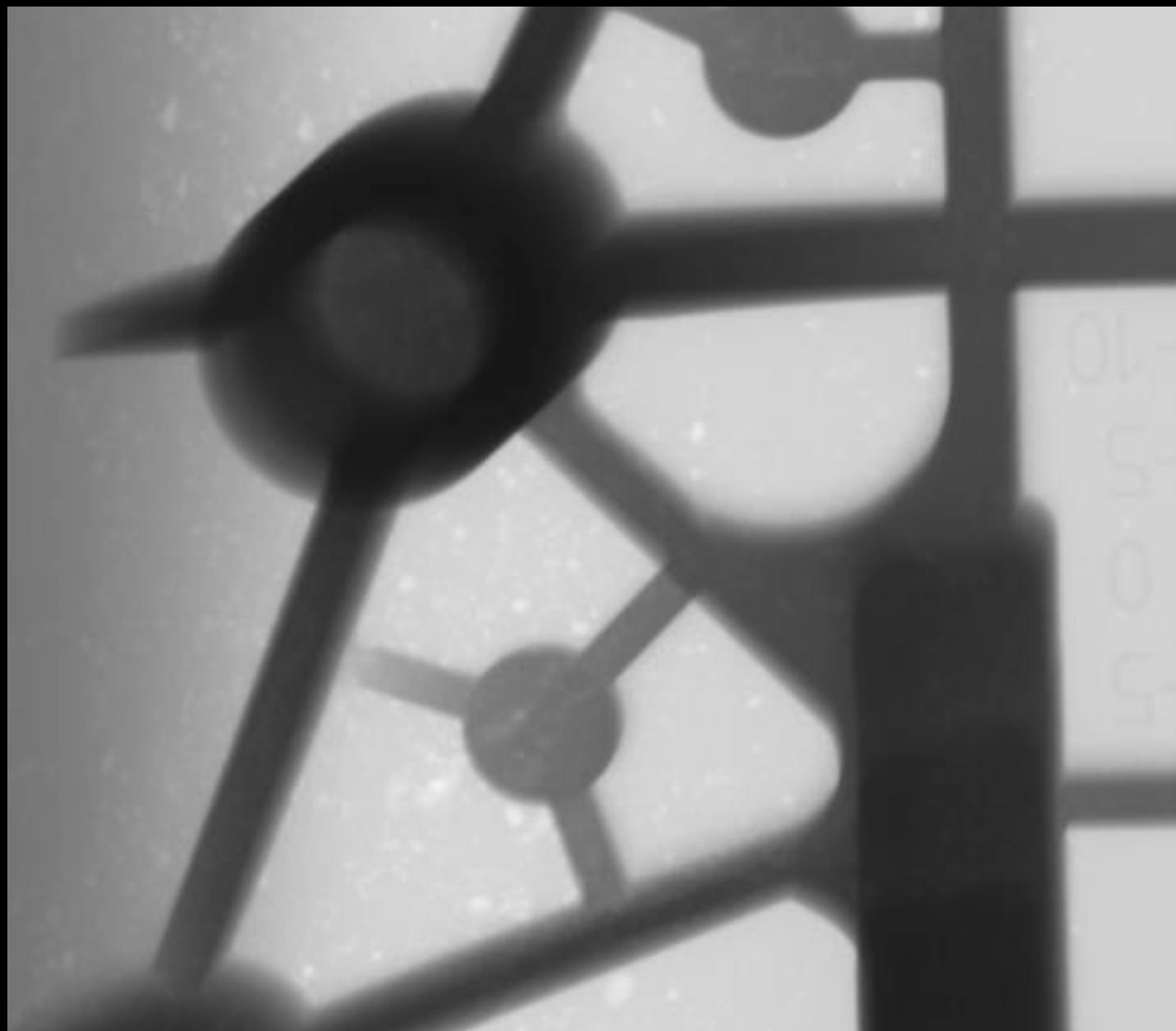

Who cares about images? Quality Inspection

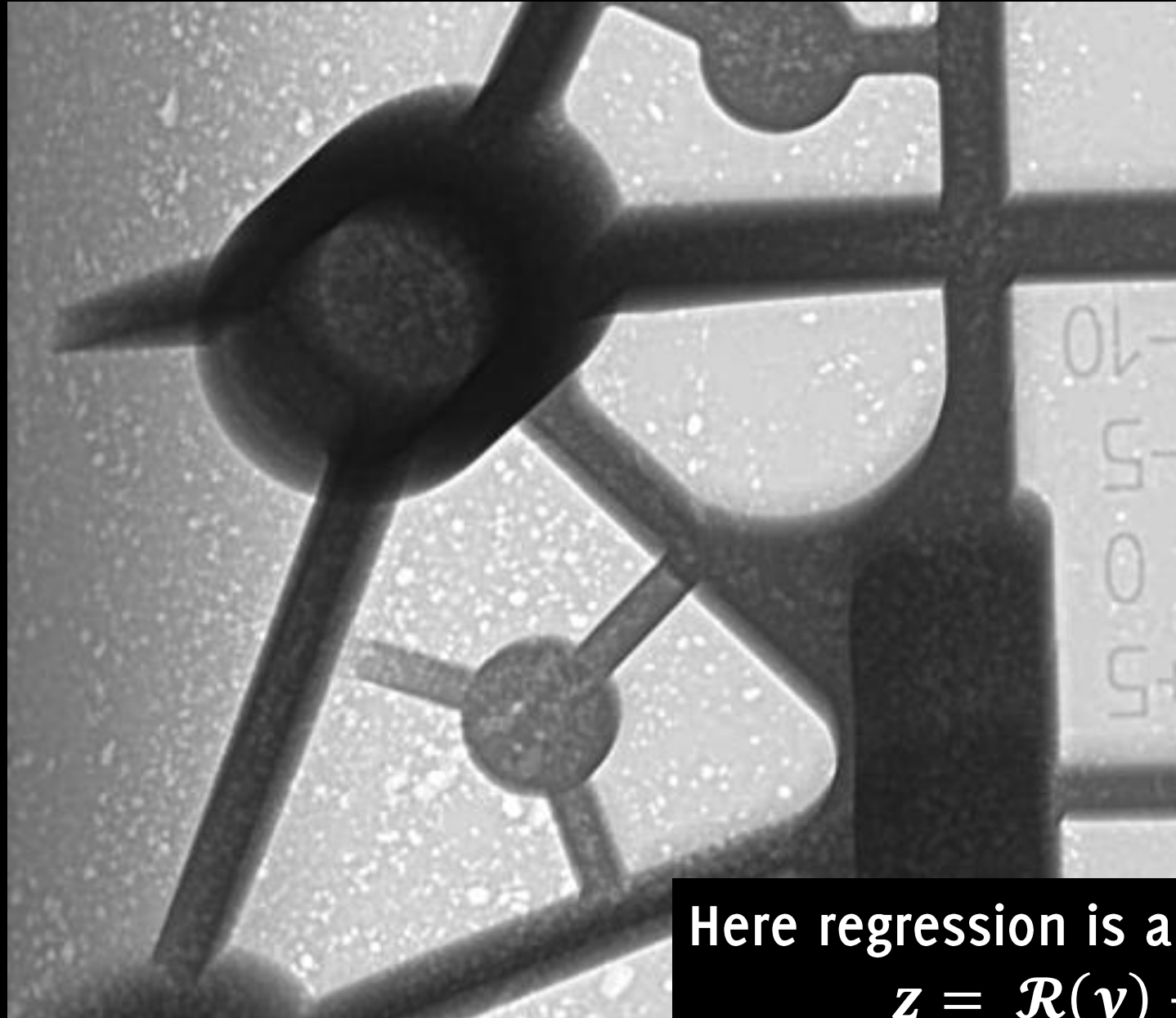

Here regression is also crucial

$$\mathbf{z} = \mathcal{R}(\mathbf{y}) + \boldsymbol{\eta}$$

Who cares about images? Quality Inspection

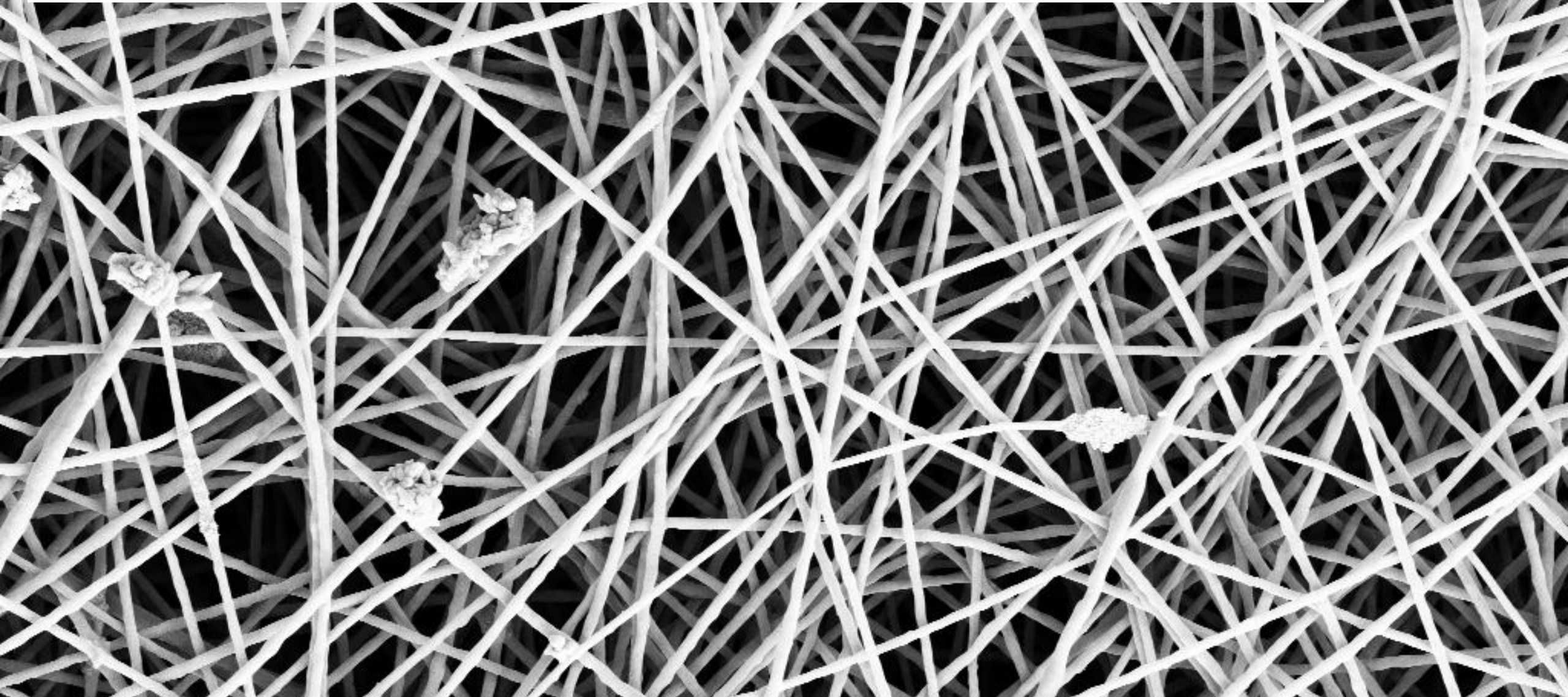

Carrera D., Manganini F., Boracchi G., Lanzarone E. *"Defect Detection in SEM Images of Nanofibrous Materials"*, IEEE Transactions on Industrial Informatics 2017, 11 pages, doi:10.1109/TII.2016.2641472

Who cares about images? Quality Inspection

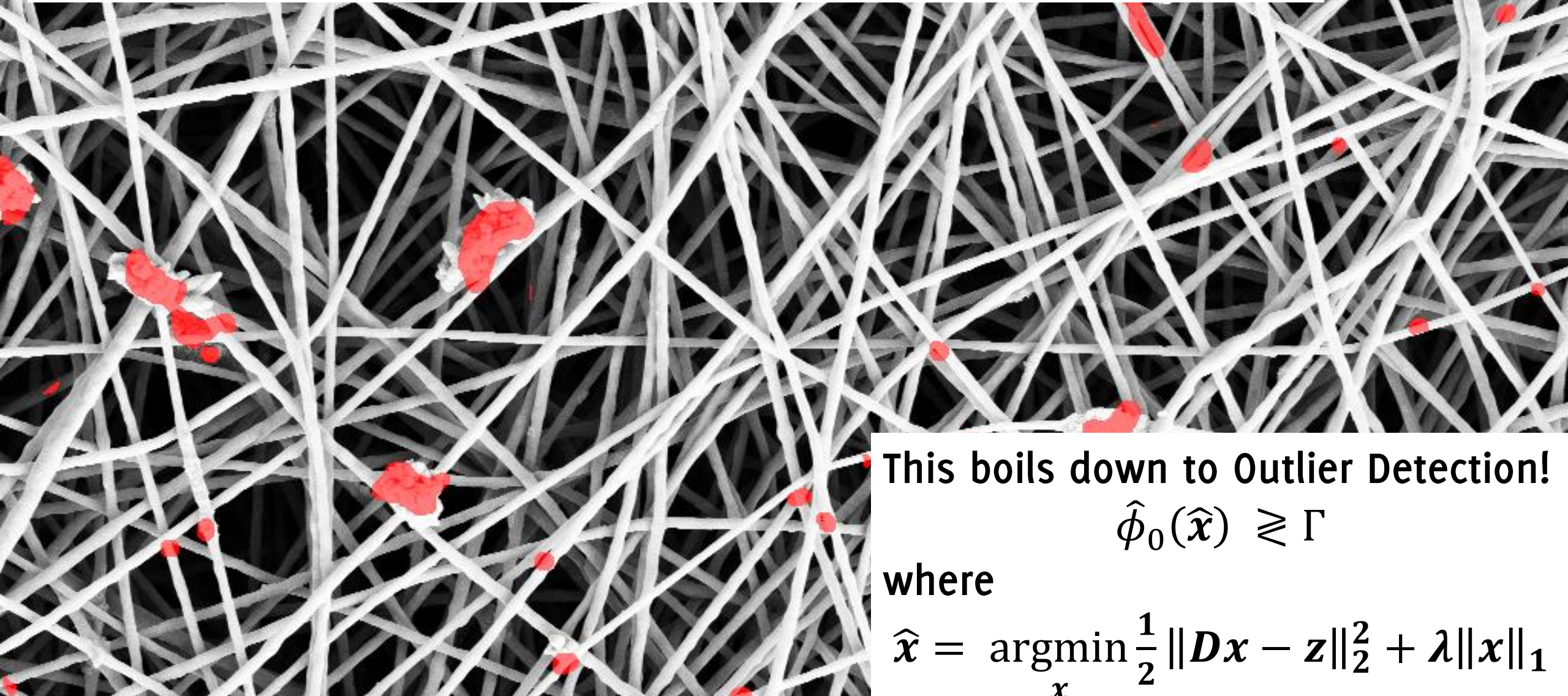

This boils down to Outlier Detection!

$$\hat{\phi}_0(\hat{\mathbf{x}}) \geq \Gamma$$

where

$$\hat{\mathbf{x}} = \underset{\mathbf{x}}{\operatorname{argmin}} \frac{1}{2} \|\mathbf{D}\mathbf{x} - \mathbf{z}\|_2^2 + \lambda \|\mathbf{x}\|_1$$

Who cares about images? *visual recognition systems*

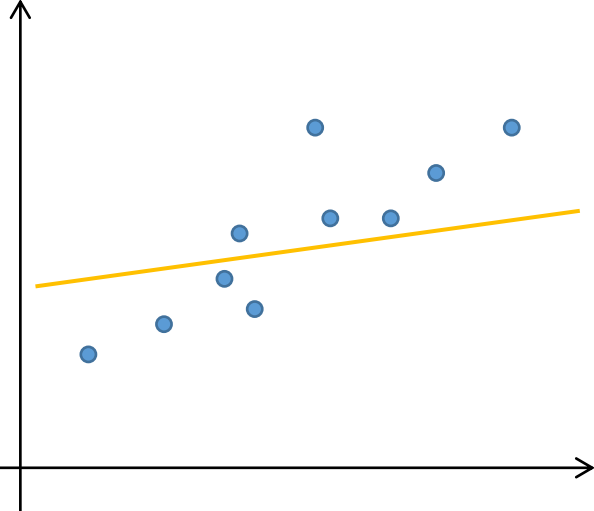

Least squares

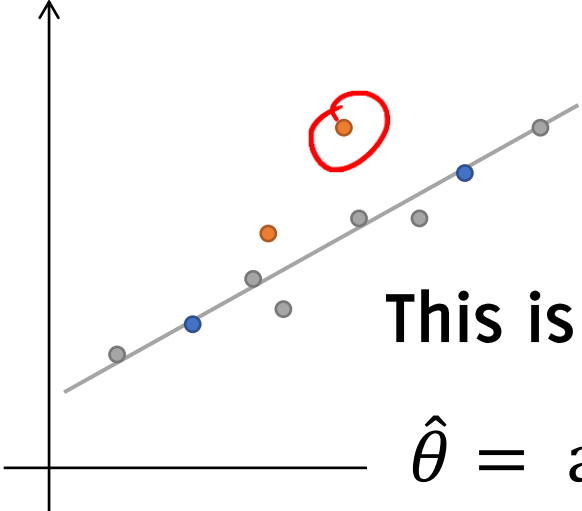

Robust Fit (RANSAC)

This is a (robust) fitting problem

$$\hat{\theta} = \operatorname{argmin}_{\theta} \sum_{x_i} \rho(\operatorname{dist}(x_i, \mathcal{M}_{\theta}))$$

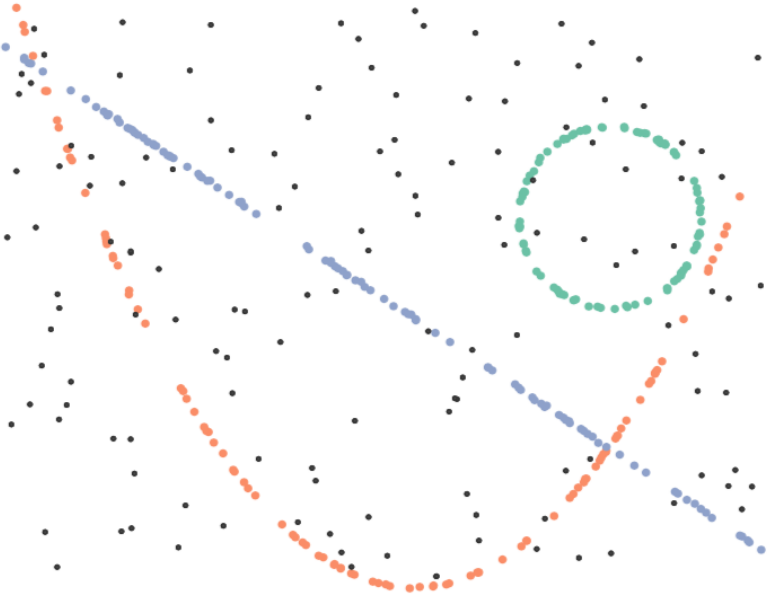
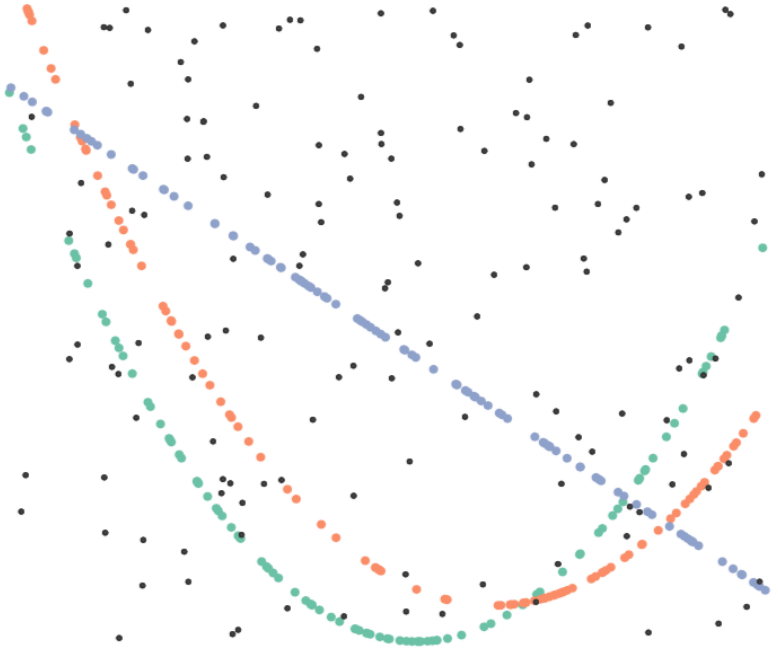

Who cares about images? *visual recognition systems*

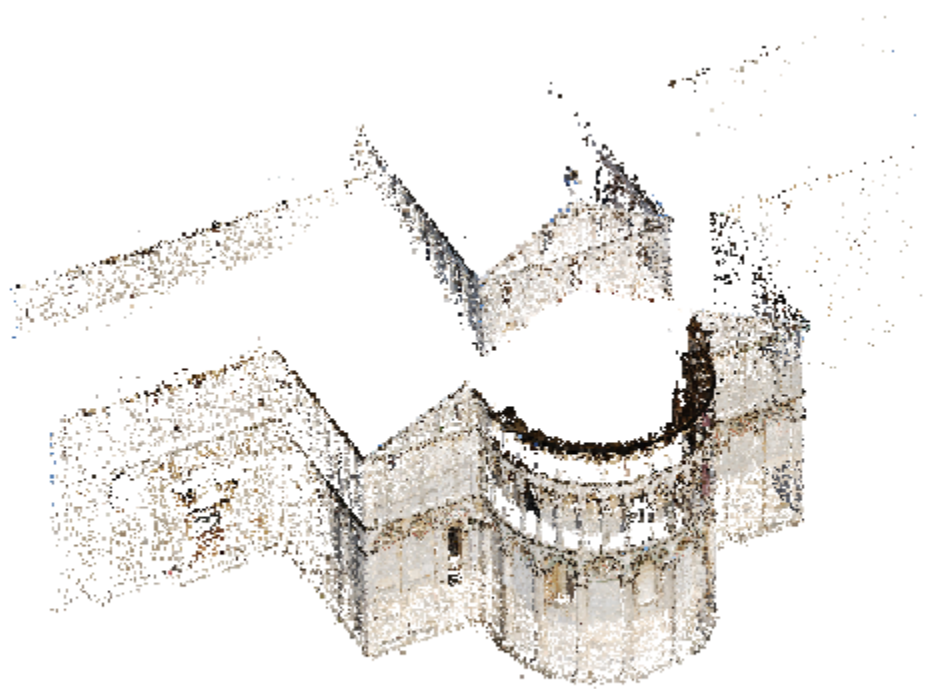

(a) Input point cloud

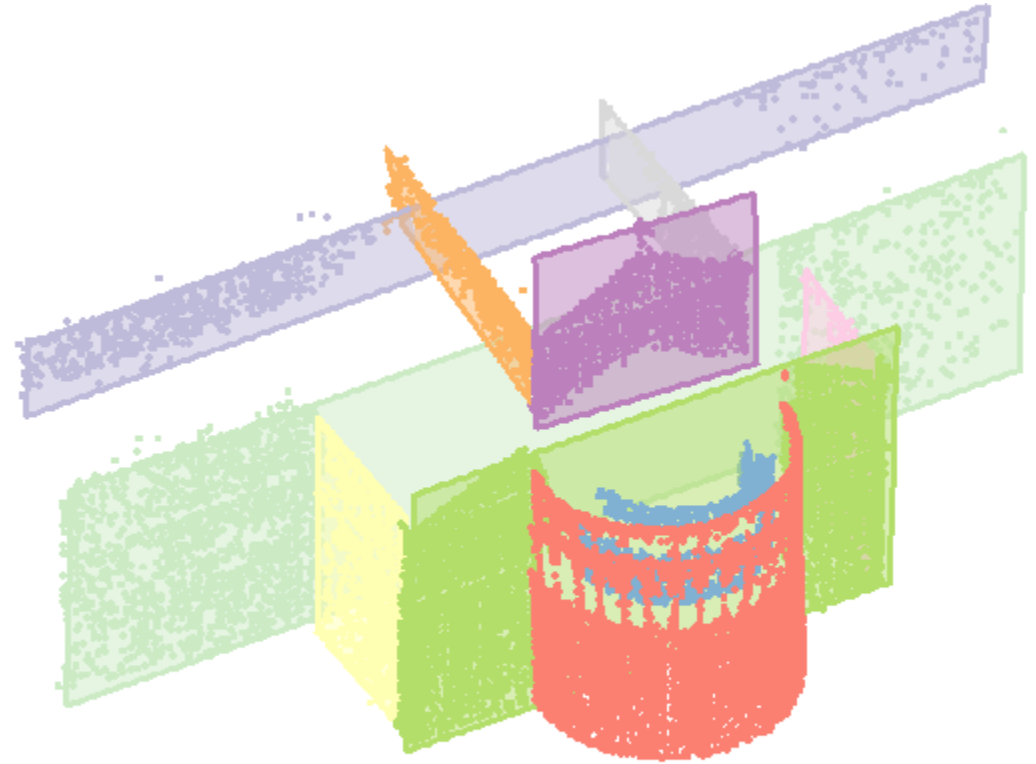

(b) Recovered structures

This is a (robust) fitting problem

Who cares about images? *visual recognition systems*



Who cares about images? *visual recognition systems*

12:30 Mar 19 mar

36%



LASONIL ANTIDOLORE GEL 50 G	4
SPLENDID CLASSICO	6
TACHIPIRINA COMPRESSE	4
ASPIRINA DI 500MG CPR	4
ASPIRINA C CPR EFF	5
CACAO AMARO PENNY	6
CAMOMILLA BONOMELLI	4
SPLENDID RISTRETTO	3
BUDINO RISTORA	4
MOMENT COMPRESSE	1



This is a (robust) fitting problem

Is this interesting for a (perspective) Mathematical Engineer?

Is this interesting? Sure!

All the algorithms build upon:

- a **clear problem formulation**
- a **simple mathematical model** (...often linear combinations!)
- Sound mathematical solutions (linear algebra, least squares, convex optimization)

...and the result is not just a number... it's an image!

Is this interesting? Sure!

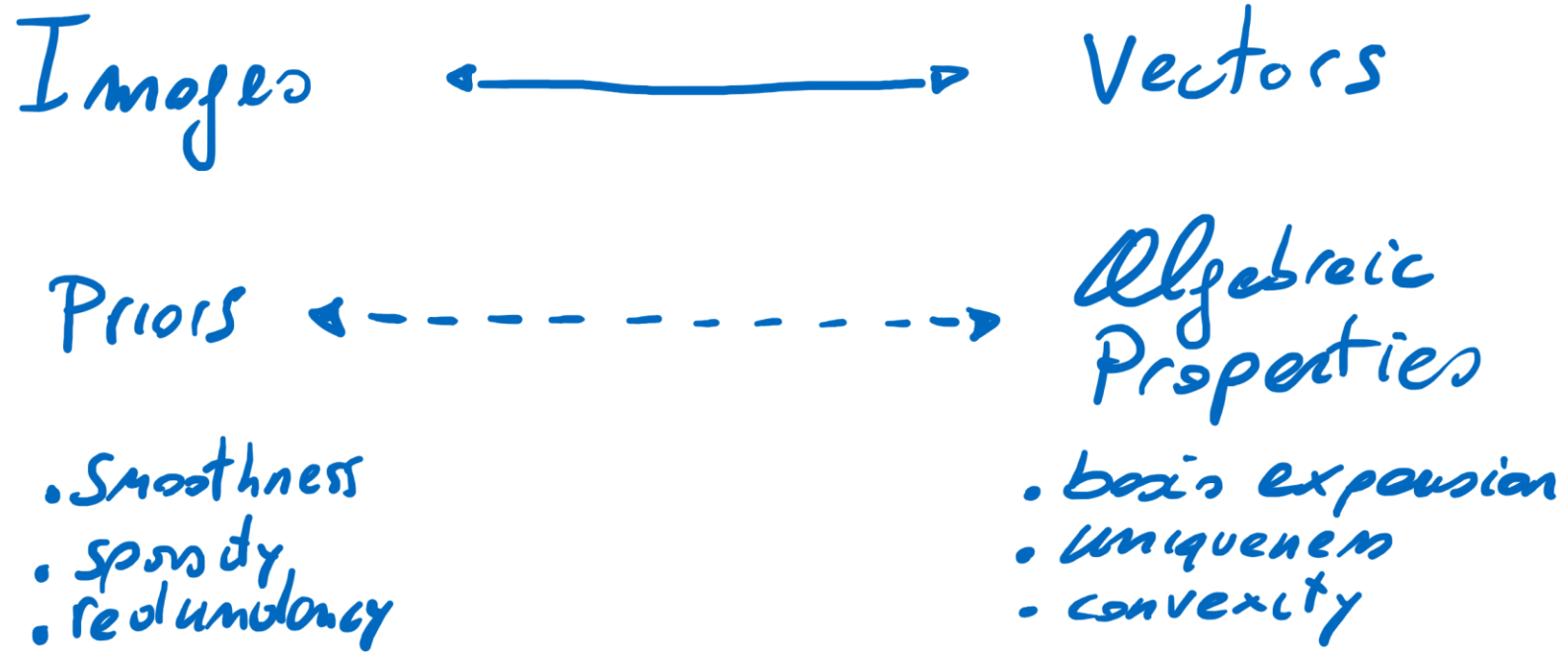

Ok, to recap

Mathematical Models and Methods for Image Processing (5 CFU)

The primary goal of this laboratory course is to let the students design, implement and practice algorithms based on simple mathematical models from linear algebra and convex optimization, and solve challenging inverse problems in image processing (denoising, deblurring, inpainting, anomaly detection)

Mathematical Models and Methods for Image Processing (5 CFU)

The course topics include:

- **Image models based on orthonormal bases** (Fourier, wavelets), **data-driven basis** (PCA, Gram-Schmidt) and **local polynomial approximation**.
- **Sparsity and redundancy**.
 - Away from Orthonormal Basis, redundant set of generators
 - Sparse coding with ℓ^0 (OMP) or ℓ^1 norm (convex optimization ISTA, IRLS, LASSO)
 - Dictionaries yielding sparse representations and dictionary learning (KSVD)
- **Applications of sparse models** to image denoising, inpainting, anomaly detection and classification.
- **Robust fitting** methods (RANSAC, LMEDS, HOUGH) and their sequential counterparts for object detection in images.

Course Organization

Lectures: 20 hours

Laboratory: 30 hours

There will be short theory recap and then you will be invited to develop and practice presented algorithms. Some demo code to fill in will be provided.

Simple assignment provided during lectures, oral exam.

Frequently Asked Questions

Q: Any specific background?

A: linear algebra, statistics and calculus

Q: Any programming skill required?

A: Proficiency in Matlab or Python

Q: Plenty of neural networks then?

A: No way. No neural networks allowed here 😊*

Only expert-driven algorithms designed upon a clear mathematical modeling that admits closed-form solutions / sound optimization schemes.

Questions?

Denoising over adaptively defined neighborhoods for local polynomial regression

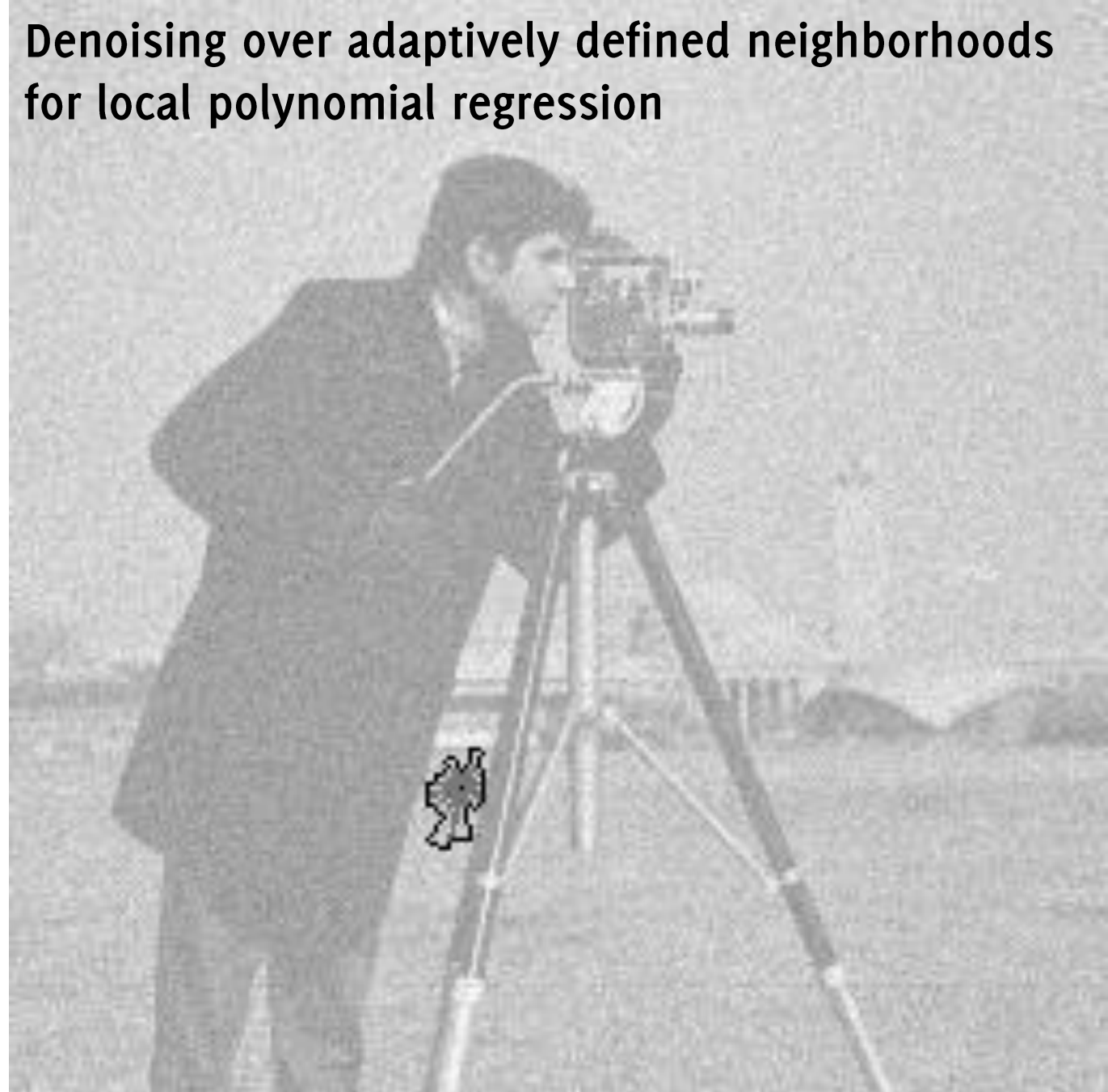

Please have a look at:

<https://boracchi.faculty.polimi.it/teaching/MMMIP.htm>

And possibly video recordings in the course calendar

Option 3: Join the team for a Thesis

Magistrale, quando sarete in dirittura di arrivo... 😊

The Team

Faculties

PhD Students

Research Assistants



Giacomo Boracchi



Luca Magri



Federica Arrigoni



Filippo Leveni



Loris Giulivi



Antonino Rizzo



Michele Craighero



*Riccardo
Margheritti*



Edoardo Peretti



Roberto Basla

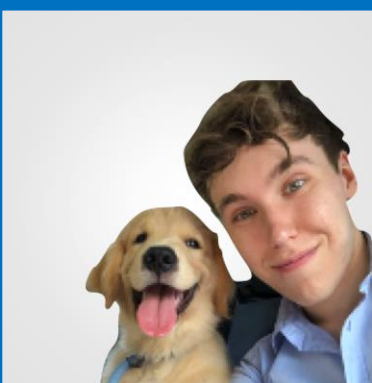

*Andrea Porfiri
Dal Cin*



Andrea Diecidue



*Rakshith
Madhavan*



Olmo Notarianni

... and 20+ MSc students!

Research Collaborations

Major research collaborations:



National Research Council of Italy



Major research projects:

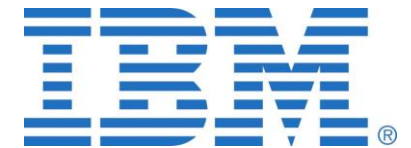

Thesis Information

- We typically illustrate thesis opportunities in February and September
- Thesis concern either Deep Learning or Computer Vision.
- Thesis are primarily research thesis, or thesis on industrial projects
- Sometimes we open internship with companies we are collaborating with
- We typically send proposals for Honours Program in Research (for those of you interested in research perspectives)
- We are always interested in brilliant candidates and perspective PhD students

That's all Folks!

.. ci vediamo all'esame 😊
(option 0)